

# TUTORIA 6

Simulacre EOI

LA VALENCIANOTA

# MONÒLEGS

Simulacre EOI

LA VALENCIANAOTA

## TASCA 1 MONÒLEG

- Llegiu la introducció del tema i els suggeriments. Escolliu almenys tres idees per incloure-les en la vostra exposició, si voleu, podeu afegir-n'hi de pròpies.
- Parleu del tema que us proposem durant 3.30-4 minuts.

## TURISME DE CONCERT

El turisme ha evolucionat molt més enllà del simple fet de visitar monuments o relaxar-se a la platja. Hui en dia, moltes persones viatgen expressament per assistir a concerts, festivals o esdeveniments musicals. És el que coneixem com a turisme de concert, una tendència que creix arreu del món.

- Impacte econòmic positiu
- Promoció cultural de la zona
- Massificació i problemes logístics
- Turisme jove i experiencial



## TASCA 1 MONÒLEG

- Llegiu la introducció del tema i els suggeriments. Escolliu almenys tres idees per incloure-les en la vostra exposició, si voleu, podeu afegir-n'hi de pròpies.
- Parleu del tema que us proposem durant 3.30-4 minuts.

## SUPLEMENTS ALIMENTARIS

Amb motiu d'una taula redona sobre hàbits saludables, decideixes parlar sobre un tema que afecta molta gent jove: la influència de les xarxes socials en les decisions sobre salut. Concretament, poses el focus en el consum de suplementos alimentaris recomanats per influenciadors o creadors de contingut, molts dels quals no tenen formació mèdica ni nutricional.

- Recomanacions sense base científica.
- Imatge corporal idealitzada i irreal.
- Riscos per a la salut.
- Formació sobre consum



## TASCA 1 MONÒLEG

- Llegiu la introducció del tema i els suggeriments. Escolliu almenys tres idees per incloure-les en la vostra exposició, si voleu, podeu afegir-n'hi de pròpies.
- Parleu del tema que us proposem durant 3.30-4 minuts.

### LA POR RECREATIVA

La por, tot i ser una emoció que associem amb el perill, també pot convertir-se en una font de plaer. Fenòmens com les pel·lícules de terror, les atraccions extremes o les cases encantades demostren que moltes persones busquen espais segurs on experimentar-la.

- Alliberament d'adrenalina.
- La por pot reforçar l'autoestima i la sensació de control.
- Desconnectar de les preocupacions quotidianes.
- Compartir la por amb altres afavoreix la cohesió grupal.



## TASCA 1 MONÒLEG

- Llegiu la introducció del tema i els suggeriments. Escolliu almenys tres idees per incloure-les en la vostra exposició, si voleu, podeu afegir-n'hi de pròpies.
- Parleu del tema que us proposem durant 3.30-4 minuts.

### GENT MAJOR

Has sigut convidat/da a fer una xarrada breu a l'institut amb motiu de la Setmana de la Solidaritat. El tema general és la cura de les persones vulnerables, i tu decideixes centrar-te en la gent major, per visibilitzar la seua realitat i promoure una actitud de respecte i responsabilitat envers elles.

- Se senten soles massa sovint.
- Depenen d'altres per a coses bàsiques.
- No es tenen prou en compte en la societat.
- Mereixen respecte, atenció i afecte.



## TASCA 1 MONÒLEG

- Llegiu la introducció del tema i els suggeriments. Escolliu almenys tres idees per incloure-les en la vostra exposició, si voleu, podeu afegir-n'hi de pròpies.
- Parleu del tema que us proposem durant 3.30-4 minuts.

### ESTAFES D'AMOR EN XARXES SOCIALS

Amb l'auge de les xarxes socials i les aplicacions per a conèixer gent, cada vegada són més habituals les estafes emocionals. Són persones que es fan passar per algú altre per guanyar-se la confiança d'algú i enganyar-lo, sovint per diners. Aquestes estafes poden provocar grans danys emocionals i econòmics.

- Funcionament de les estafes.
- Perfil de les víctimes.
- Conseqüències psicològiques i econòmiques.
- Prevenció i denúncia.



# DIÀLEGS

Simulacre EOI

LA VALENCIANOTA

## TASCA 2 DIÀLEG CANDIDAT A

- Temps de la conversa: 6-7 minuts
- Eviteu donar respostes massa curtes i mostreu-vos-hi participatius com ho faríeu en una conversa habitual.
- El teu company té una informació diferent.
- Tu comences la conversa.
- Si és possible, intenteu arribar a un acord al final de la conversa.

## XATBOT EN L'EMPRESA

Treballeu en una empresa de venda de productes ecològics en línia. L'equip directiu està valorant incorporar un xatbot d'atenció al client (un programa informàtic que simula una conversa amb una persona) per resoldre dubtes i incidències de manera automàtica. Dones la teua opinió davant d'aquesta proposta en una reunió d'equip.

- Disponibilitat completa.
- Reducció de la càrrega de treball.
- Resol eficientment dubtes freqüents..
- Imatge moderna i tecnològica.



## TASCA 2 DIÀLEG CANDIDAT B

- Temps de la conversa: 6-7 minuts
- Eviteu donar respostes massa curtes i mostreu-vos-hi participatius com ho faríeu en una conversa habitual.
- El teu company té una informació diferent.
- El candidat A comença la conversa.
- Si és possible, intenteu arribar a un acord al final de la conversa.

## XATBOT EN L'EMPRESA

Treballeu en una empresa de venda de productes ecològics en línia. L'equip directiu està valorant incorporar un xatbot d'atenció al client (un programa informàtic que simula una conversa amb una persona) per resoldre dubtes i incidències de manera automàtica. Dones la teua opinió davant d'aquesta proposta en una reunió d'equip.

- Calidesa i empatia del tracte humà.
- Pot frustrar els clients.
- Despesa econòmica.
- Afecta la reputació de l'empresa si no funciona bé.



## TASCA 2 DIÀLEG CANDIDAT A

- Temps de la conversa: 6-7 minuts
- Eviteu donar respostes massa curtes i mostreu-vos-hi participatius com ho faríeu en una conversa habitual.
- El teu company té una informació diferent.
- Tu comences la conversa.
- Si és possible, intenteu arribar a un acord al final de la conversa.

## LLEI D'ANIMALS DE GRANJA

La nova llei sobre el benestar dels animals de granja, que estableix normatives més estrictes sobre l'espai, l'alimentació, el transport i la manera com es crien i se sacrifiquen els animals. Com a activista pels drets dels animals participes en una tertúlia radiofònica. Consideres que el benestar animal ha de ser prioritari davant dels interessos econòmics.

- Condicions dignes
- Responsabilitat ètica
- Impacte positiu en la salut pública
- Canvi de model necessari

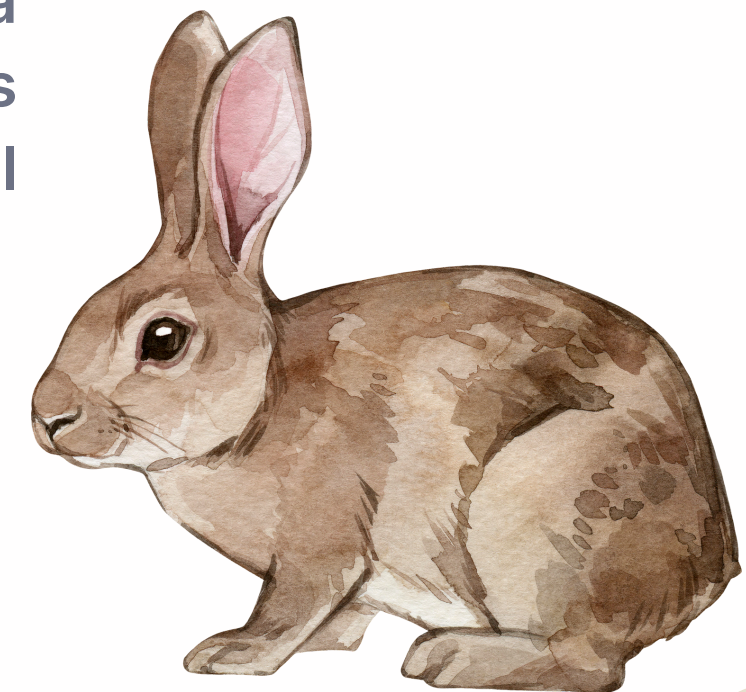

## TASCA 2 DIÀLEG CANDIDAT B

- Temps de la conversa: 6-7 minuts
- Eviteu donar respostes massa curtes i mostreu-vos-hi participatius com ho faríeu en una conversa habitual.
- El teu company té una informació diferent.
- El candidat A comença la conversa.
- Si és possible, intenteu arribar a un acord al final de la conversa.

## LLEI D'ANIMALS DE GRANJA

La nova llei sobre el benestar dels animals de granja, que estableix normatives més estrictes sobre l'espai, l'alimentació, el transport i la manera com es crien i se sacrifiquen els animals. Com a ramader participes en una tertúlia radiofònica. Consideres que la llei imposa unes condicions difícils de complir i posa en perill el sector primari.

- Costos inassumibles
- Competència deslleial d'altres països
- Desconnexió amb el funcionament real del camp i la ramaderia
- Perill de despoblament rural

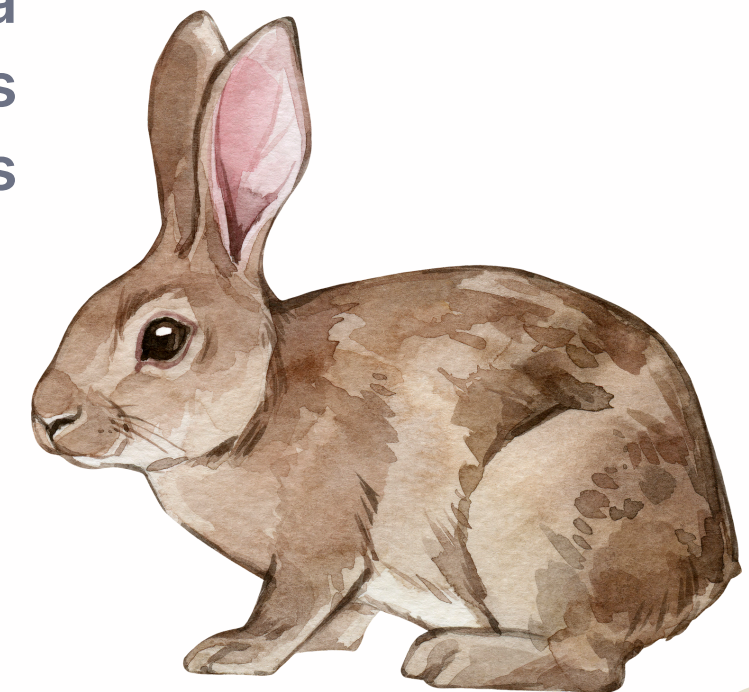

## TASCA 2 DIÀLEG CANDIDAT A

- Temps de la conversa: 6-7 minuts
- Eviteu donar respostes massa curtes i mostreu-vos-hi participatius com ho faríeu en una conversa habitual.
- El teu company té una informació diferent.
- Tu comences la conversa.
- Si és possible, intenteu arribar a un acord al final de la conversa.

## CASES AMB HISTÒRIA

Una associació veïnal ha detectat que algunes cases en venda han estat escenari de fets greus, però els compradors no sempre ho saben. Per això, s'ha obert un debat amb les immobiliàries. Com a representant de l'associació, defenses que cal informar d'aquests fets per transparència i ètica.

- Dret a saber.
- Impacte emocional.
- Respecte a la memòria de les víctimes
- Presa de decisions conscient.

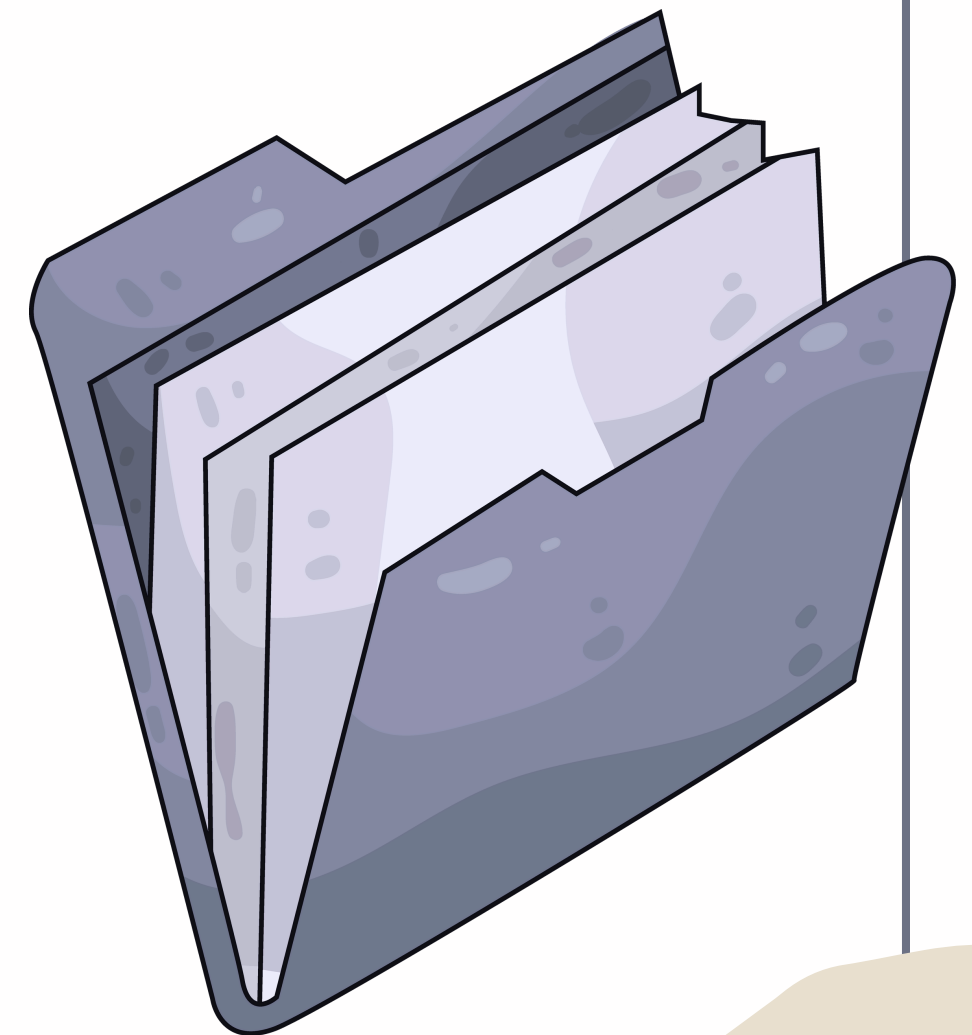

## TASCA 2 DIÀLEG CANDIDAT B

- Temps de la conversa: 6-7 minuts
- Eviteu donar respostes massa curtes i mostreu-vos-hi participatius com ho faríeu en una conversa habitual.
- El teu company té una informació diferent.
- El candidat A comença la conversa.
- Si és possible, intenteu arribar a un acord al final de la conversa.

## CASES AMB HISTÒRIA

Una associació veïnal ha detectat que algunes cases en venda han estat escenari de fets greus, però els compradors no sempre ho saben. Per això, s'ha obert un debat amb les immobiliàries. Com a agent d'una immobiliària defenses que cal ser realistes i que no sempre és necessari ni possible informar d'això.

- Absència d'obligació legal.
- Risc d'alarmisme o prejudicis.
- Desconnexió de la casa actual amb el passat.
- Afecta a la seguretat o condicions actuals?

